

Общий вид стеллажа

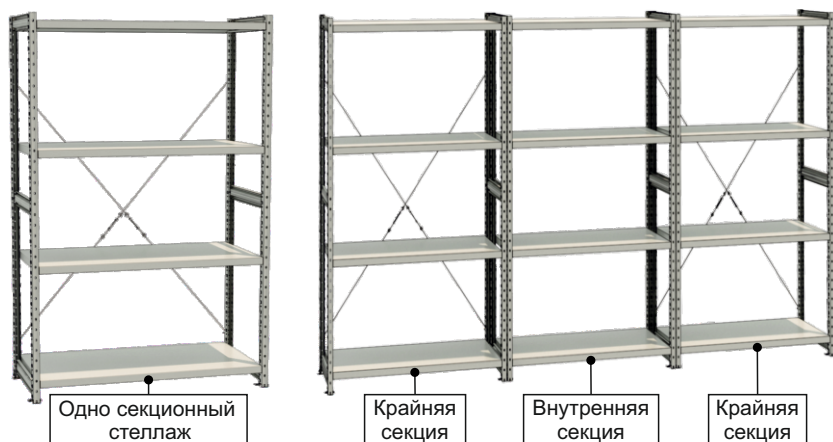

Стандартная комплектация рам

Наименование комплектующих	Высота рам, мм		
	2060	2485	2964
СК / СКУ стойка	2 шт		
СК балка рамная	3 шт	4 шт	5 шт
Саморез 4,8x12	18 шт	24 шт	30 шт
Подпятник СК	2 шт		
Болт М6x45	2 шт		
Гайка с фланцем М6	2 шт		

1 Конструкция стеллажей серии СК/ СКУ состоит из базовой секции, к которой, по желанию Заказчика, можно присоединять неограниченное количество дополнительных секций, причем как слева, так и справа. Стойки "П" -образной формы снабжены по двум противоположным сторонам зацепами с шагом 53мм, позволяющими устанавливать полки на любой, удобной для потребителя, высоте.

2 Каждая базовая секция состоит из двух рам. На зацепы рамных стоек устанавливаются полки с интервалом не более 800мм от нижней полки, размещенной, в обязательном порядке, не выше 150мм от пола (третьи зацепы на стойках от их нижних терцев). Дополнительные секции состоят из одной рамы и полок, количество и схем установки которых соответствует требованиям формирования базовой секции.

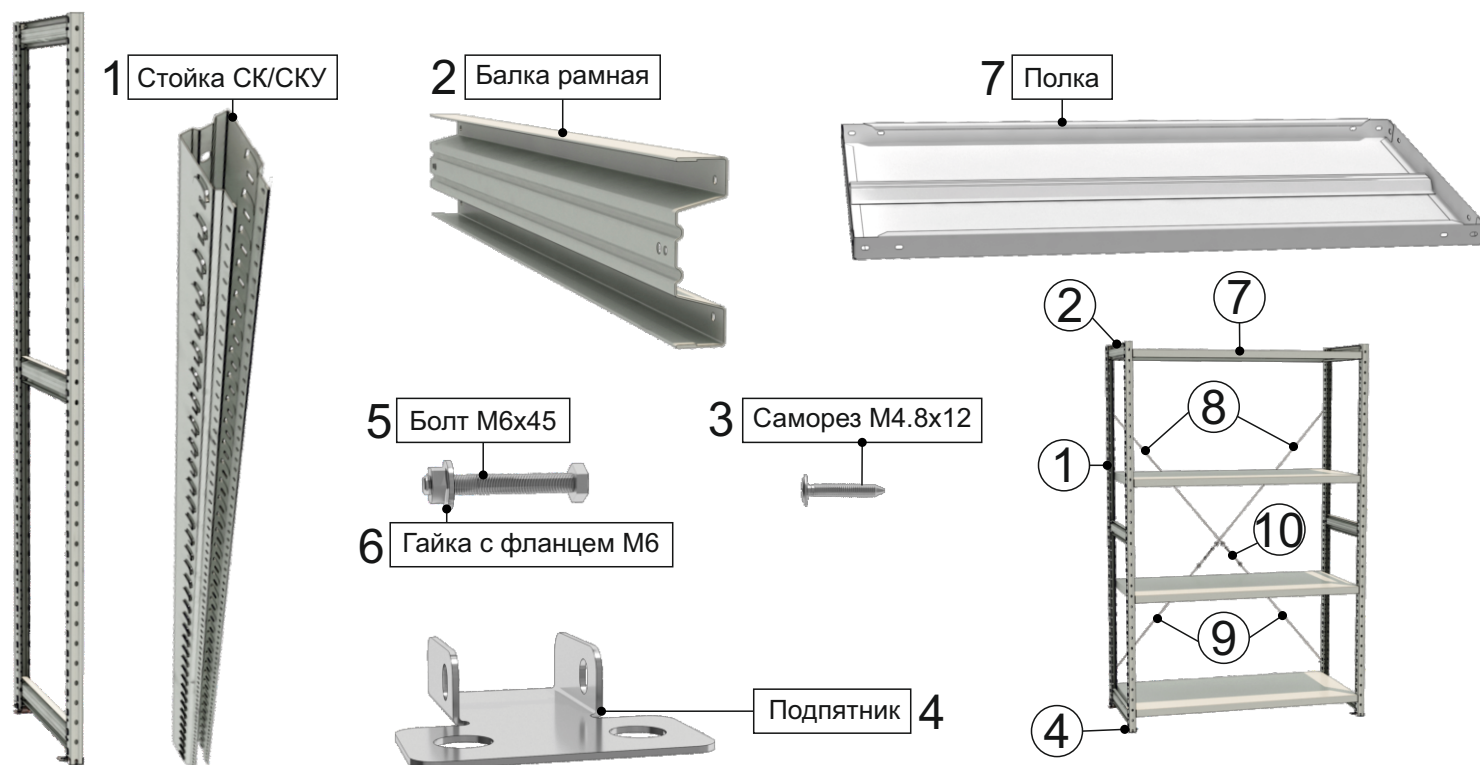

3 Для обеспечения жесткости односекционного стеллажа по задней плоскости конструкции устанавливается крестовина жесткости, состоящая из четырех мерных стяжек и двух талрепов, регулирующих их натяжение. В многосекционной конструкции крестовины жесткости устанавливаются согласно «Инструкции по сборке». На последней секции установка крестовины жесткости обязательна!

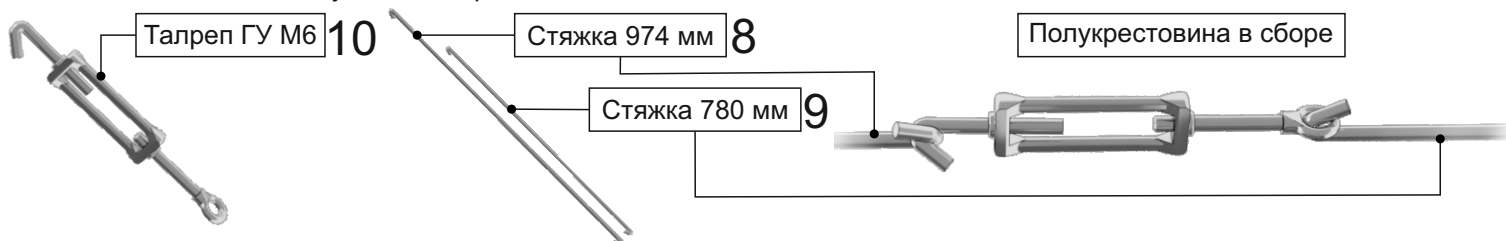

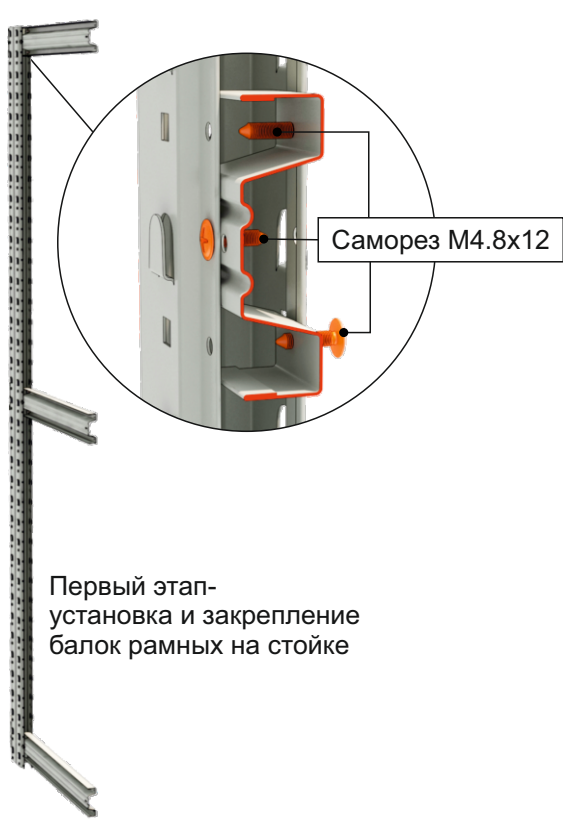

Первый этап-
установка и закрепление
балок рамных на стойке



Второй этап-
установка и закрепление
второй стойки на балках рамных,
консольно закрепленных
на первой стойке

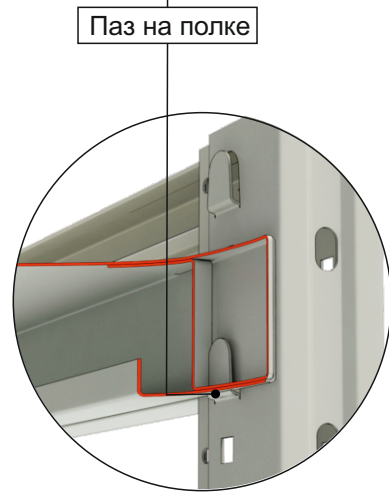

Крепление стеллажей к стене С целью исключения возможного опрокидывания многосекционного стеллажа конструкцию рекомендуется размещать вдоль стены склада с целью крепления рамных стоек стеллажа к стене. Количественная потребность в уголках крепления определяется при составлении проекта оснащения помещения стеллажами, указывается в заказе на поставку стеллажей отдельной позицией.

Крепление последней рамы последней секции обязательно!

Крепить рамные стойки, ближайшие к стене, с использованием верхних боковых квадратных отверстий на стойках по аналогии с креплением соединительных D. Для крепления использовать по два уголка пристеночного .

Три отверстия диаметром 7мм на длинной полке уголка позволяют устанавливать рамы на расстоянии 10мм или 30мм от стены.

