

Инструкция по сборке шкафа LS(LE) 21-80D

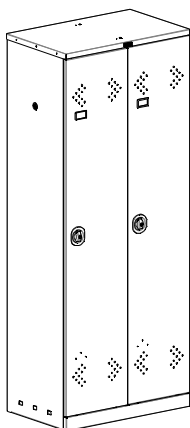

Перед сборкой

1. Внимательно изучите инструкцию
2. Во избежание повреждения лакокрасочного покрытия, сборку шкафа производите на мягкой неабразивной поверхности (линолеум, ковролин, картон от упаковки)
3. Для сборки шкафа потребуется крестовая отвертка



стенка задняя левая

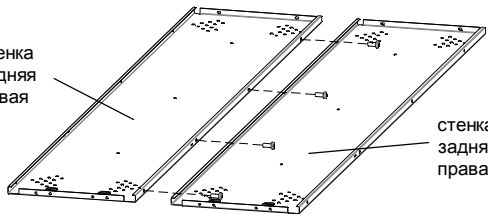

стенка задняя правая

1. Соедините задние стенки левую и правую с помощью винтов, винты при этом затягивать не до упора, так чтобы между стенками остался зазор 1,5-2мм

1



стенка боковая левая

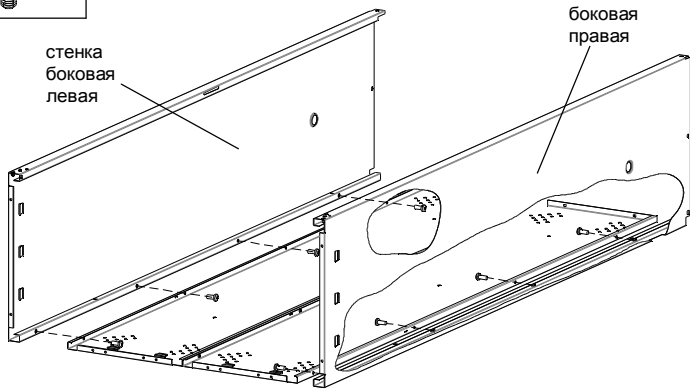

стенка боковая правая

1. Присоедините боковые стенки левую и правую с помощью винтов к задним

2



крышка порога
корпус порога

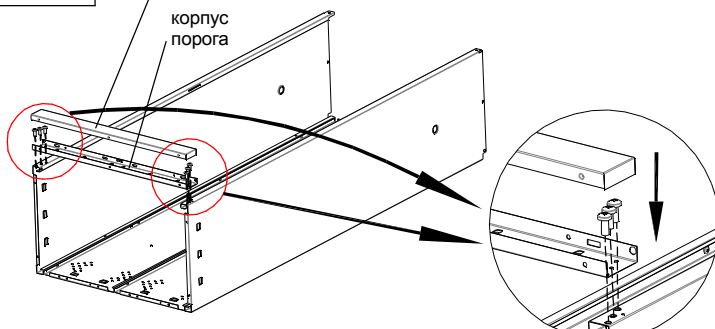

1. Присоедините корпус порога к боковым стенкам с помощью винтов
2. Сверху установите крышку порога. Крышка должна защелкнуться на корпусе порога

3

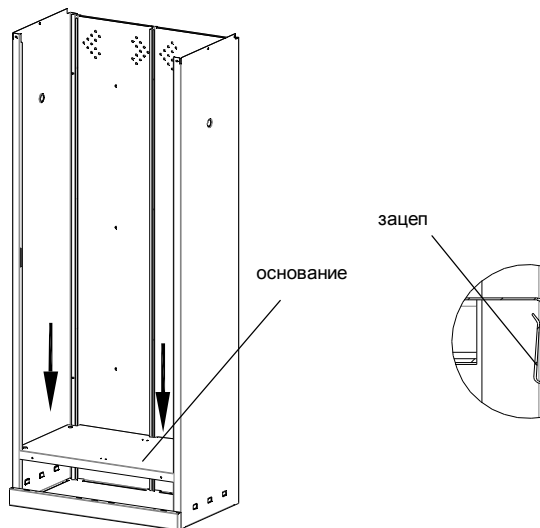

зацеп

основание

1. Поставьте шкаф вертикально. Установите основание в шкаф, так чтобы гибы основания попали в зацепы на боковых и задних стенках, а также в зацепы на корпусе порога

4

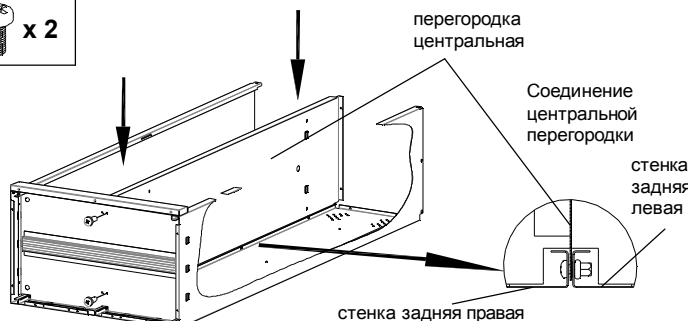

перегородка центральная

Соединение центральной перегородки

стенка задняя левая

стенка задняя правая

1. Установите центральную перегородку так, чтобы задняя ее часть попала между гибов задних стенок. Затяните винты (4шт), соединяющие задние стенки.
2. Установите 2 винта соединяющие основание с центральной перегородкой

5

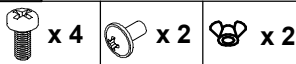

Вид А

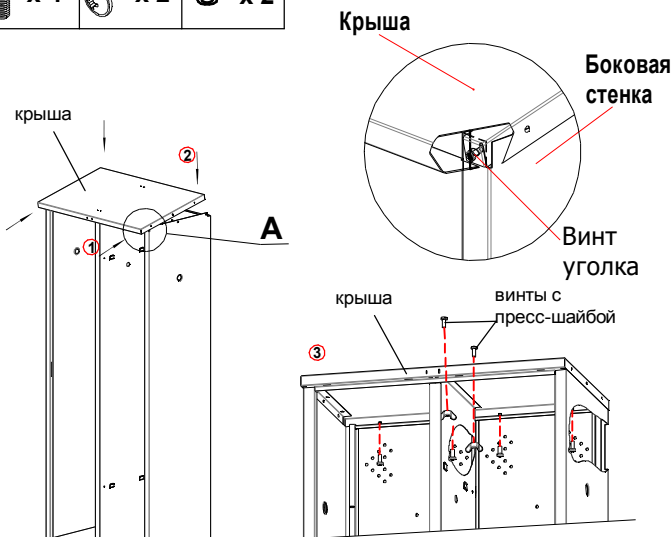

Крыша

Боковая стенка

Винт уголка

крыша

крыша

винты с пресс-шайбой

1. Установите крышу так, чтобы винты на крыше попали в отверстия на боковых стенках (см. Вид А)
 2. Стенки должны попасть в зазор между уголком крыши и боковым гибом крыши
 3. Установите крепежные винты и гайки согласно эскиза
- Примечание: Для облегчения установки крыши, отожмите задние стенки и надавите сверху на крышу, чтобы она плотно "села" на боковые стенки

Гайка-барашек М5

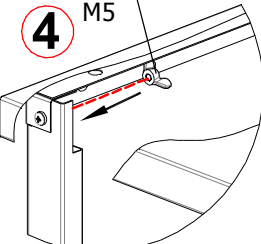

6

