

3 Установка полки

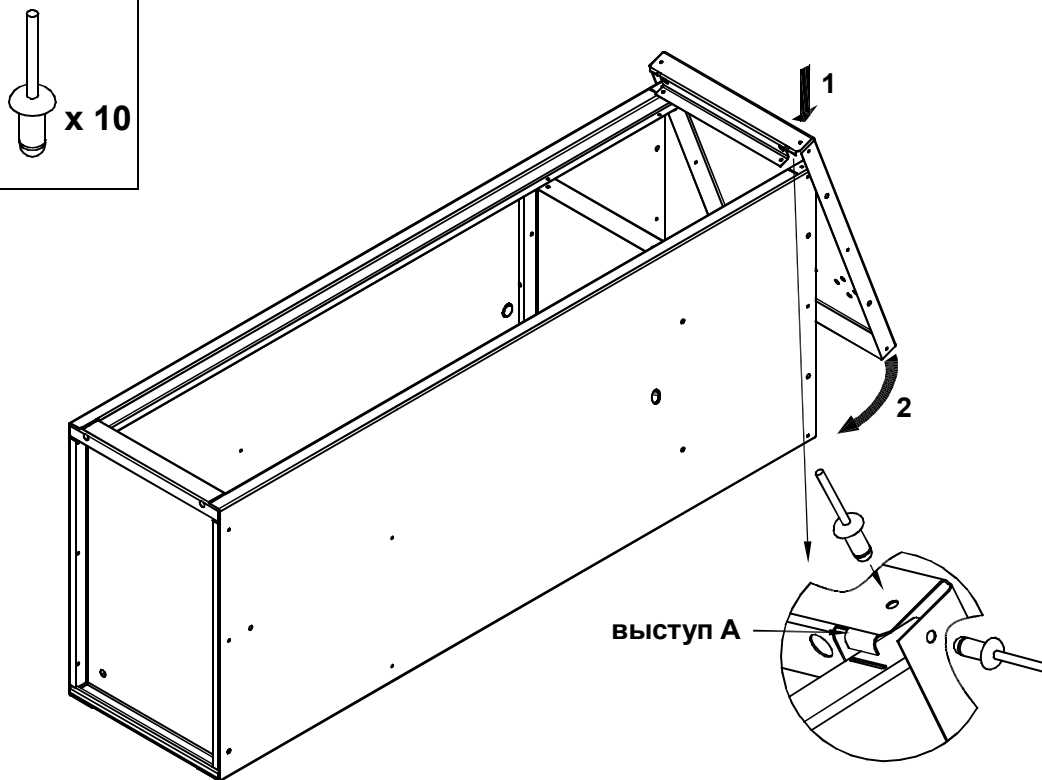

Стрелки с цифрами обозначают порядок действий при установке крыши.

4 Установка крыши

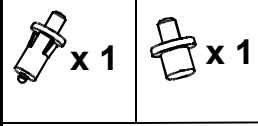

Порядок установки дверей:

1. Вставить оси в отверстия до упора
 - в нижнее отверстие обычную пластиковую ось
 - в верхнее отверстие пластиковую ось с подпружиненным стальным стержнем
2. Одеть дверь на нижнюю ось.
3. Подвести верхний угол двери к оси, утопить шток оси и вставить дверь. Ось должна "отщелкнуться" в отверстие двери.

Примечание. Перед установкой двери убедитесь что шток оси свободно входит в отверстия, при необходимости (не входит шток) очистить отверстия от краски.
ВАЖНО! При наличии вертикального люфта двери, необходимо устранить его, путем подкладывания регулировочной шайбы(входит в комплектацию) под ось.

5 Установка двери

Пояснения к инструкции.

1. Последовательность сборки указана порядковым номером в нижнем левом углу каждого изображения сборочной операции.
2. Тип и количество крепежных изделий для основных сборочных операций указан в левом верхнем углу изображения.
3. Перед установкой крыши (рис. 4 поз. 1, 2), необходимо проклепать локер по задней стенке в местах совпадения отверстий, за исключением отверстий в верхней части корпуса
4. При установке крыши необходимо добиться совпадения выступов А на крыше с соответствующими горизонтальными пазами на внешней стороне боковых стенок.

Рекомендации по эксплуатации шкафа .

1. Установку локера следует производить на ровной горизонтальной поверхности.

Примечания

1. Отверстия под установку втулок в крыше и пороге, в случае необходимости (не входят втулки), очистить от краски.
2. Возможны конструктивные изменения, не учтенные в данной инструкции.

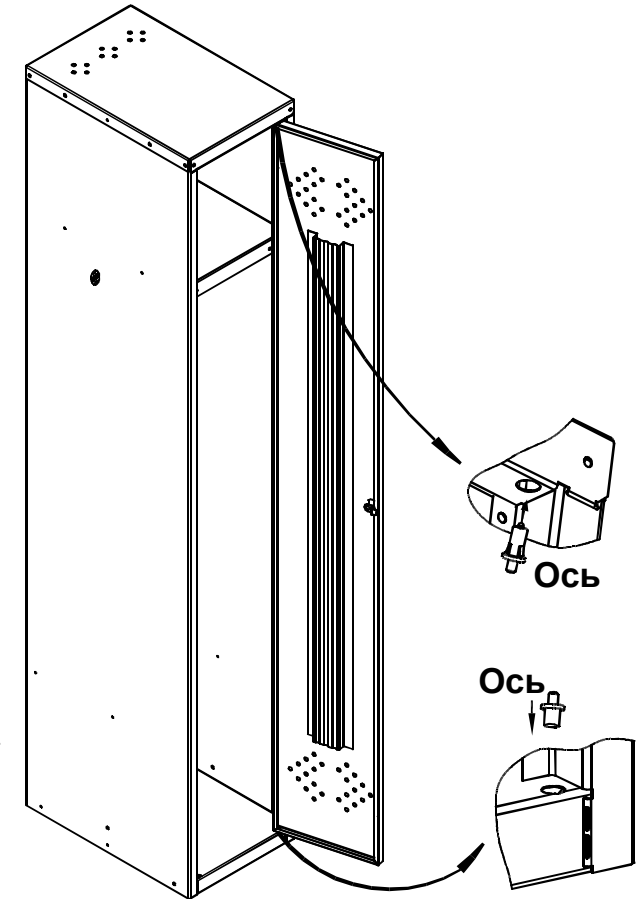

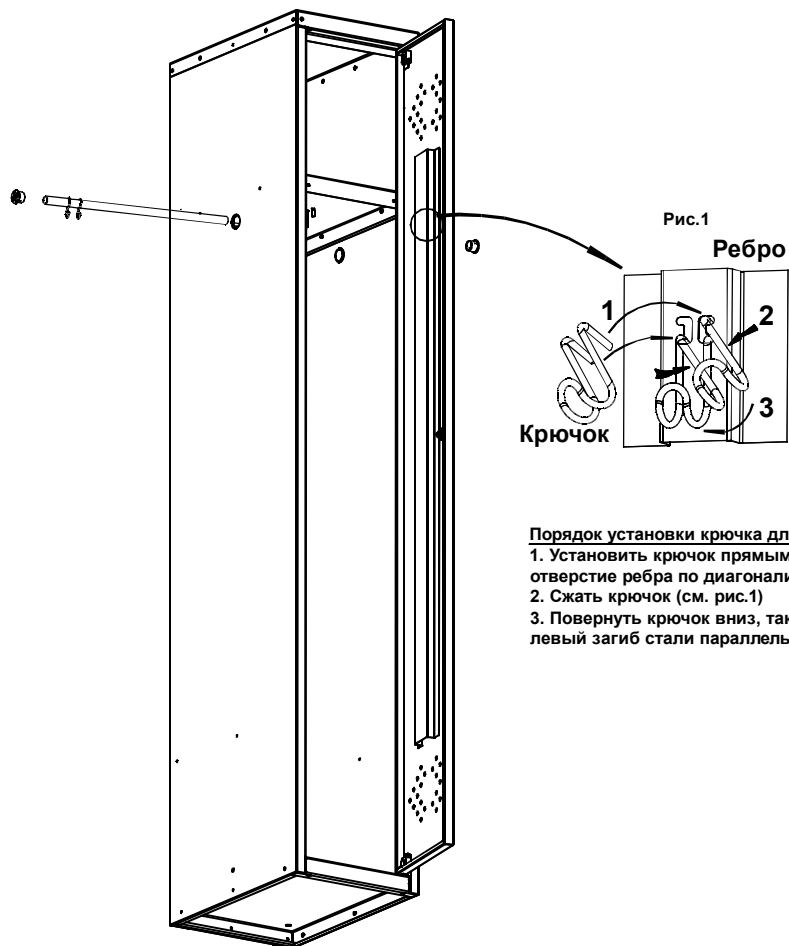
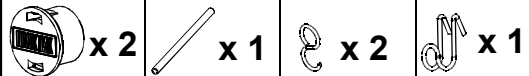

- Порядок установки крючка для полотенца:**
1. Установить крючок прямыми концами в отверстие ребра по диагонали, согласно рис.1
 2. Сжать крючок (см. рис.1)
 3. Повернуть крючок вниз, так чтобы правый и левый загиб стали параллельны

Инструкция по сборке шкафа индивидуального пользования LE-11 и LE11-40

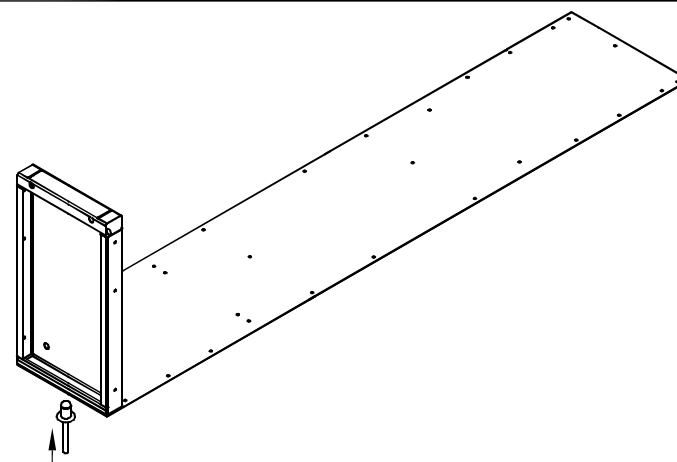
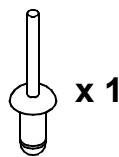

1 Установка основания

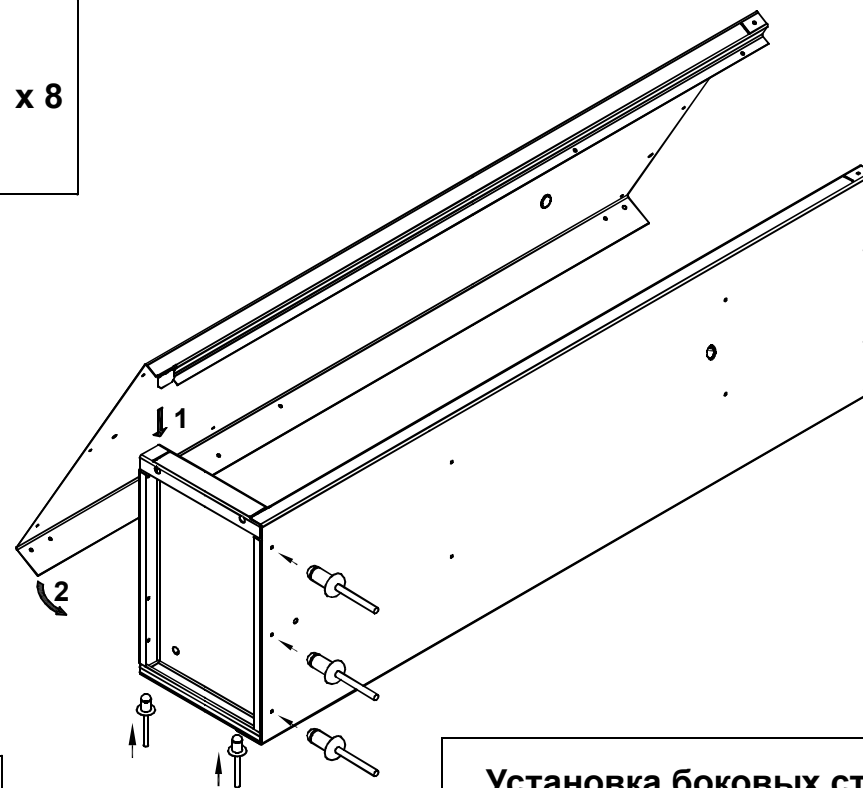
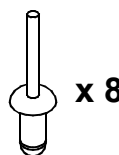

2

Установка боковых стенок

6

Установка трубы, S-образных крючков и крючка для полотенца